

전기회로 강의노트

2015. 9.

안 상 호

인제대학교 전자IT기계자동차공학부

제 2장. 전압과 전류 (voltage and current)

■ 전하(electric charge)

- 전하는 전기현상을 일으키는 물질이 갖고 있는 전기량임
- 전하는 양전하(+)와 음전하(-)로 나눌 수 있음
- 동일한 부호의 전하 사이에는 서로 밀어내는 척력이 작용하고, 다른 부호의 전하 사이에는 서로 잡아당기는 인력이 작용함
- 단위는 [C], 쿨롱(Coulomb)

■ 원자구조

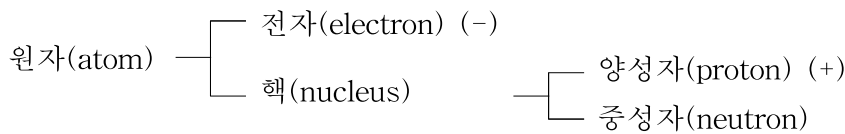

(-) : 음전하(negative charge)
(+) : 양전하(positive charge)

- 원자내의 전자수와 양성자의수는 같음 (원자는 전기적으로 중성임)
- 핵주위의 shell이라 불리는 궤도들에 전자가 분포 (전자의 수가 원자번호임)
- n 번째 shell에 포함될 수 있는 최대 전자개수: $2n^2$ (2, 8, 18, 32, ...)

- 원자구조의 예

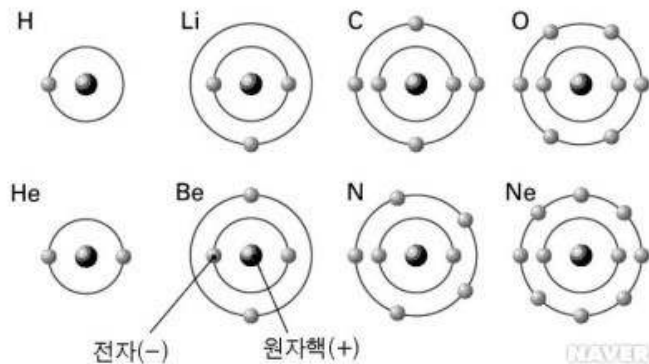
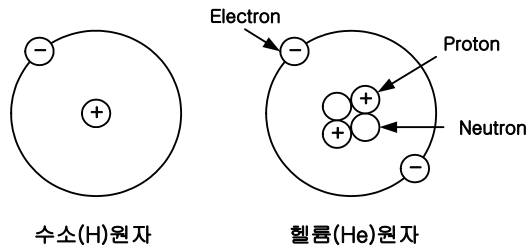

<원자들의 전자수(원자번호) 예>

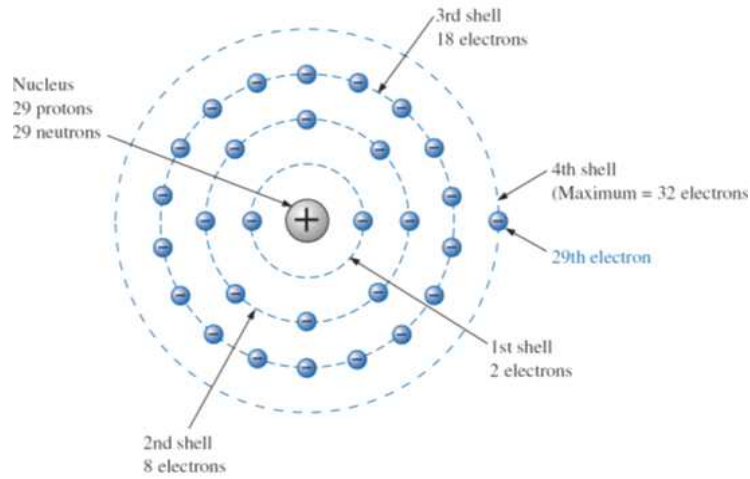

< 구리원자(원자번호 29)의 구조 >

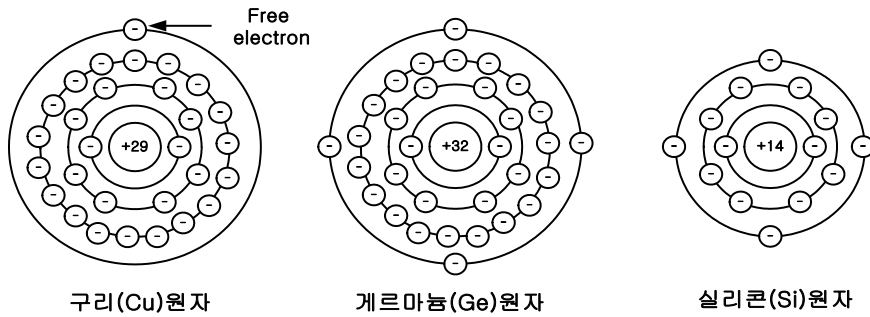

- 최외각 궤도의 전자(가전자(valence electron))의 수가 적을수록 전도에 기여하는 자유전자(free electron)가 됨
 - 구리(Cu)는 가전자의 수가 1개인 원자이므로 도체(conductor)임
- 전자 1개의 전하는 1.602×10^{-19}
 - 1쿨롬은 전자 $1 / (1.602 \times 10^{-19}) = 6.242 \times 10^{18}$ 개의 전기량임

분류	원소	기호	원자번호	가전자(최외각전자) 수	
금속 도체	은	Ag	47	+ 1	1~3
	구리	Cu	29	+ 1	
	금	Au	79	+ 1	
	알루미늄	Al	13	+ 3	
	철	Fe	26	+ 2	
반도체	탄소	C	6	+ 4	4
	실리콘	Si	14	+ 4	
	게르마늄	Ge	32	+ 4	
절연체	네온	Ne	10	+ 8	5~8
	아르곤	Ar	18	+ 8	

■ 쿨롱법칙(Coulomb's law)

- 거리가 $r[m]$ 인 두 전하(Q_1, Q_2)간에 작용하는 힘
 - 동일 극성의 전하는 서로 밀고(척력), 다른 전하는 당기는(인력) 특성을 가짐

$$F = k \frac{Q_1 Q_2}{r^2} \quad (\text{newton, N})$$

여기서 $k = 9.0 \times 10^9 \text{ Nm}^2/\text{C}^2$

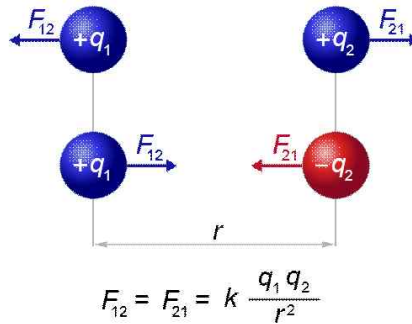

■ 전압(voltage) (또는 전위차(electric potential difference))

- 1쿨롬의 전하가 두 점 사이를 이동할 때 얻거나 잃는 에너지(J, joule)
- 전압 1볼트(volt)는 1쿨롬의 전하가 두 점간을 이동할 때 얻거나 잃는 에너지가 1줄(joule)일 때의 전위차임

$$V = \frac{W}{Q}$$

V = volt (V)
 W = joules (J)
 Q = coulombs (C)

- 두 점사이의 전압(전위차)의 예

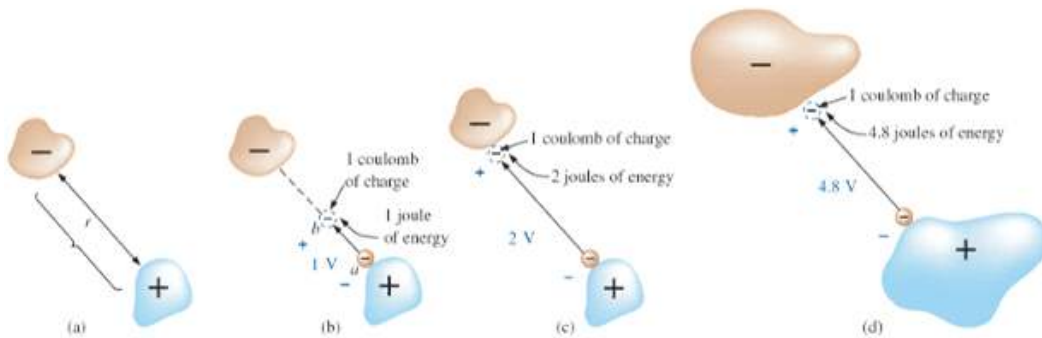

<(b)의 경우>

- a점에 있는 1[C]의 전자 (-)전하를 b점으로 이동시키는데 1J의 에너지가 소모될 때, b와 a간의 전위차는 1V이다.
- b와 a간의 전위차는 1V이면, b점에 위치한 전자가 a점으로 이동할 때 1[J]의 에너지를 발생한다.

■ 전류(current)

- 어느 단면을 단위시간에 통과하는 전하의 양

$$I = \frac{Q}{t}$$

I = amperes (A)
 Q = coulombs (C)
 t = time (s)

→ 1초에 1[C]의 전하(6.242×10^{18} 개의 전자)가 가상의 단면을 이동할 때 전류 1[A]가 흐른다고 함

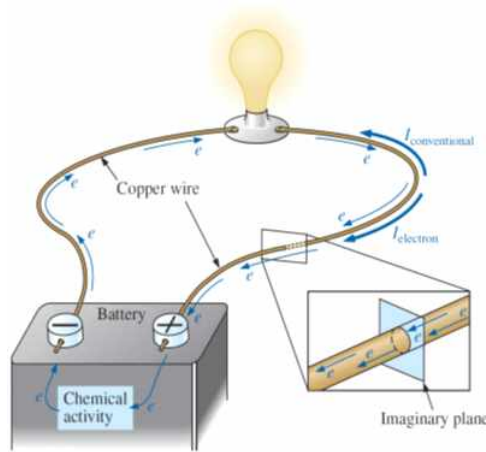

<기본적 전기회로>

■ 전압원(voltage source)

- 출력전류에 무관하게 일정 전압을 발생시키는 회로소자 (내부저항은 영임)

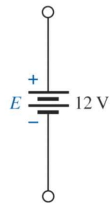

<직류(direct current: dc) 전압원의 기호>

- 직류 전압원(dc voltage sources)

① 배터리(batteries)

- 1차 전지(primary cells): 재충전이 되는 않는 배터리
- 2차 전지(secondary cells): 재충전이 가능한 배터리



<1차 전지>



<2차 전지>

② 발전기(generator)

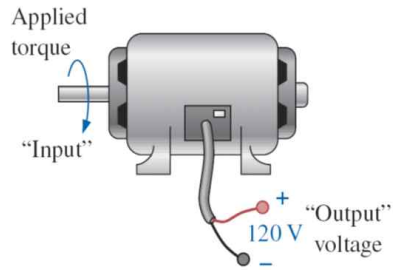

③ 전원공급기(power supply)



④ 태양전지(solar cells)



⑤ 연료전지(fuel cells)

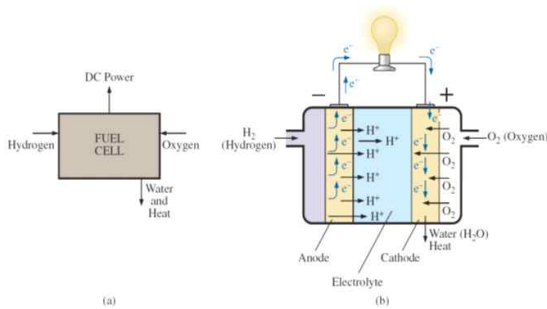

FIG. 2.21 Fuel cell (a) components; (b) basic construction.

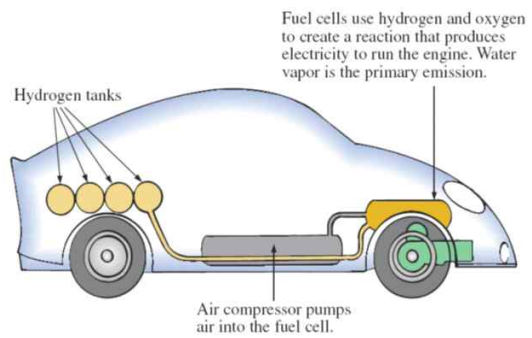
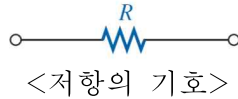

FIG. 2.22 Hydrogen fuel-cell automobile.

제 3장. 저항 (resistance)

- 저항 : 전기회로에서 전하의 흐름을 방해하는 작용 (단위는 오옴(ohm), Ω)



- 물체의 저항

$$R = \rho \frac{l}{A}$$

ρ = CM-Ω/ft at T=20°C (물질의 저항성(resistivity))
 l = feet
 A = area in circular mils (CM)

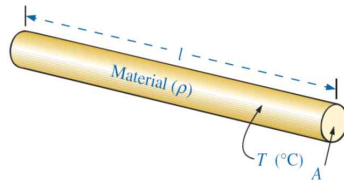

- Circular Mil (CM)

$$1 \text{ mil} = \frac{1}{1000} \text{ in} \quad \text{또는} \quad 1000 \text{ mil} = 1 \text{ in}$$

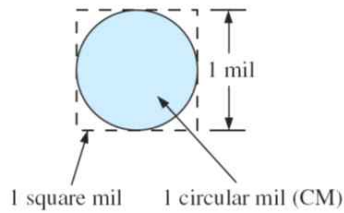

<Circular mil의 정의>

- 저항(resistor)의 종류

① 고정저항(fixed resistor) : 2단자 양단의 저항이 일정함

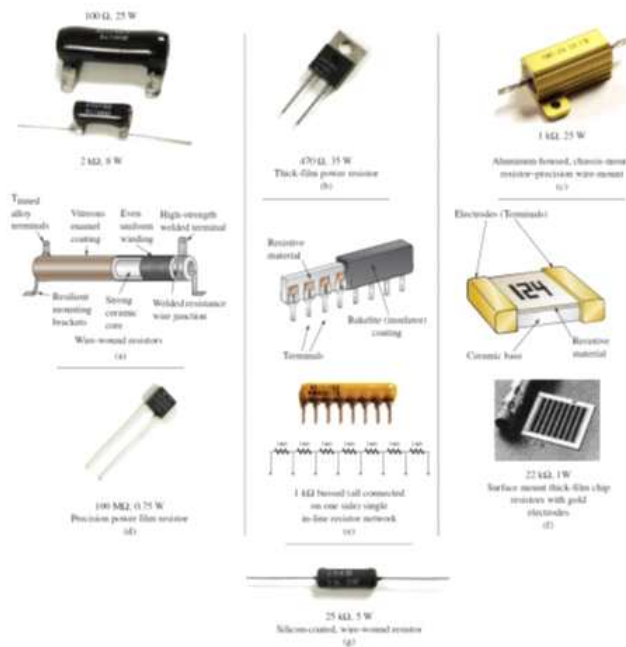

② 가변저항(variable resistor) : 중간단자(b단자)의 위치에 따라 저항이 가변됨
a단자와 b단자 양단의 저항은 일정함

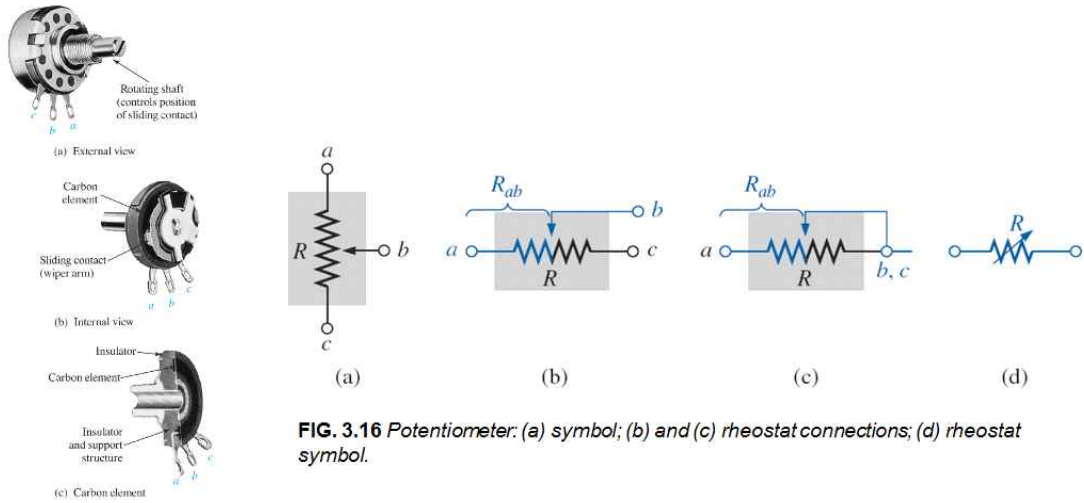

• 저항값 읽기

Number	Color
0	Black
1	Brown
2	Red
3	Orange
4	Yellow
5	Green
6	Blue
7	Violet
8	Gray
9	White
±5% (0.1 multiplier if 3rd band)	Gold
±10% (0.01 multiplier if 3rd band)	Silver

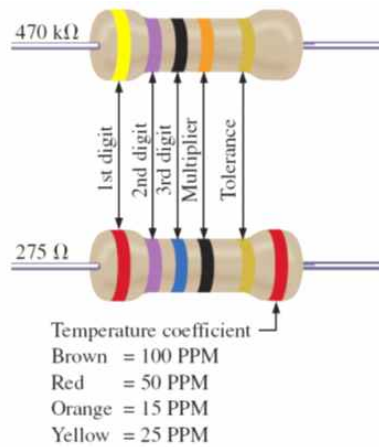

흑(Black), 갈(Brown), 적(Red), 등(Orange), 황(Yellow),
녹(Green), 청(Blue), 자(Violet), 회(Gray), 백(White)

저항 예	칼라 코딩	저항값	저항값 범위
 FIG. 3.23 Example 3.11.	갈색(1), 적색(2), 등색(3) 금색	$12 \times 10^3 \Omega = 12k\Omega$ 오차범위 ±5%	$11.4k\Omega$ ~ $12.6k\Omega$
 FIG. 3.24 Example 3.12.	회색(8), 적색(2), 금색 은색	$82 \times 10^{-1} \Omega = 8.2\Omega$ 오차범위 ±10%	7.38Ω ~ 9.02Ω

제 4장. 옴법칙, 전력 및 에너지 (Ohm's law, Power and Energy)

■ 옴의 법칙(Ohm's law)

- 전압(E)는 전류(I)에 비례하며, 비례상수는 저항(R)이다.

$$E = I \cdot R$$

E : 전압 (전위차) [V]
 I : 전류 [A]
 R : 저항 [Ω]

$$\left(I = \frac{E}{R}, R = \frac{E}{I} \right)$$

- 1Ω 의 저항(R)양단에 1V의 전압(E)이 인가되면 저항으로 1A의 전류(I)가 흐른다.

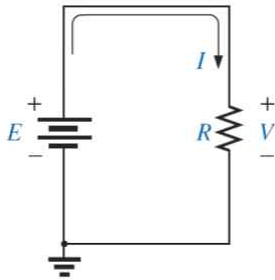

FIG. 4.2 Basic circuit.

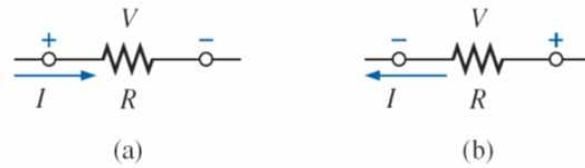

FIG. 4.3 Defining polarities.

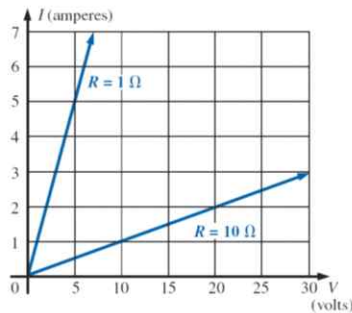

FIG. 4.7 Demonstrating on an I-V plot that the lower the resistance, the steeper is the slope.

■ 전력(Power)

- 힘(P)은 단위시간당 소모하는 에너지(W)이다.

$$P = \frac{W}{t} \quad (\text{watts, } W \text{ 또는 joules/second, J/s})$$

- 전력(P): 전기의 힘

$$P = V \cdot I \quad (\text{watts, } W) \quad P = \frac{V^2}{R}, P = I^2 R$$

$$P = \frac{V^2}{R} \quad (\because I = \frac{V}{R})$$

$$P = I^2 R \quad (\because V = IR)$$

■ 에너지(Energy)

- 에너지는 시간 t 동안 사용한 힘(P)이다.

$$W = P \cdot t \quad (\text{wattseconds, } Ws \text{ 또는 joules})$$

제 5장. 직렬 dc회로 (series dc circuits)

■ 직렬 저항 (series resistor)

N 개의 저항들이 직렬로 연결되었을 때 전체저항은 각 저항의 합과 같다.

$$R_T = R_1 + R_2 + R_3 + \dots + R_N$$

예) 전체 저항 $R_T = 10\Omega + 30\Omega + 100\Omega = 140\Omega$

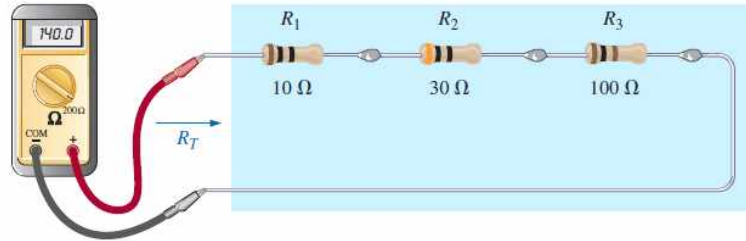

FIG. 5.11

Using an ohmmeter to measure the total resistance of a series circuit.

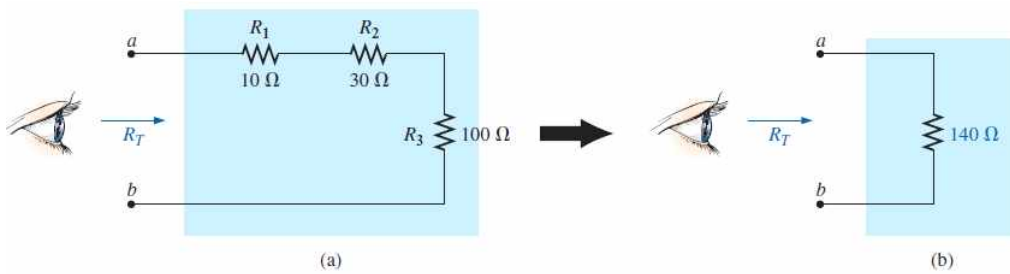

FIG. 5.13

Resistance "seen" at the terminals of a series circuit.

■ 직렬 회로 (serial circuits)

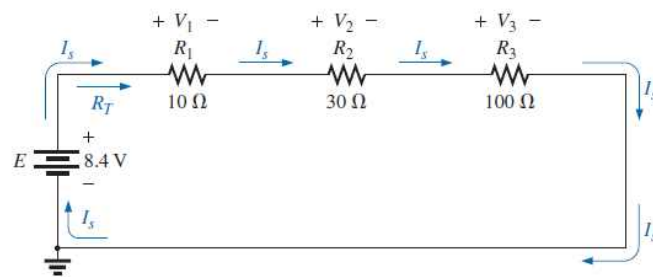

FIG. 5.12

Schematic representation for a dc series circuit.

- 직렬회로에서 흐르는 전류(I_s)는 모든 위치에서 동일하다.
- 직렬회로의 전류 : $I_s = \frac{E}{R_T} (= \frac{8.4V}{140\Omega} = 0.06A = 60mA)$

- 각 저항간의 전압 :

$$V_1 = R_1 I_s \Rightarrow V_1 = 10\Omega \times 60mA = 0.6V$$

$$V_2 = R_2 I_s \Rightarrow V_2 = 30\Omega \times 60mA = 1.8V$$

$$V_3 = R_3 I_s \Rightarrow V_3 = 100\Omega \times 60mA = 6.0V$$

- 직렬회로에서 인가 전압 E 는 각 저항전압의 합과 같다.

$$E = V_1 + V_2 + V_3 \Rightarrow 8.4V = 0.6V + 1.8V + 6.0V = 8.4V$$

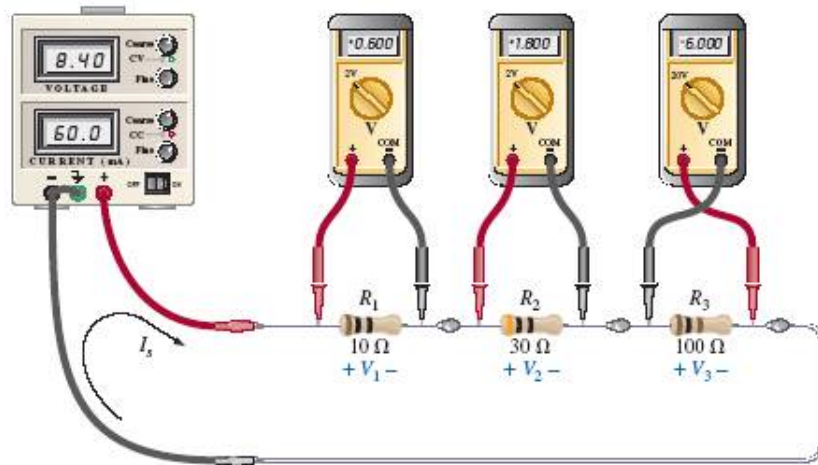

FIG. 5.19

Using voltmeters to measure the voltages across the resistors in Fig. 5.12.

<각 저항 양단의 전압측정 (전압계는 병렬로 연결)>

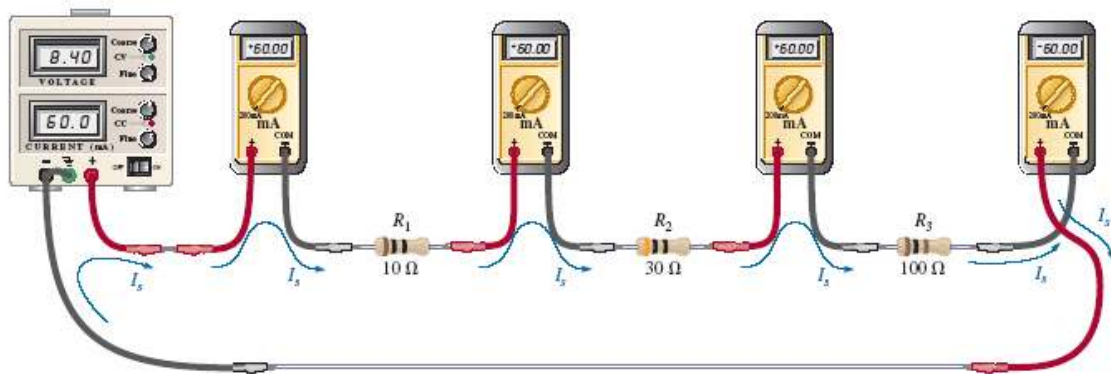

FIG. 5.20

Measuring the current throughout the series circuit in Fig. 5.12.

<모든 회로위치에 흐르는 전류측정 (전류계는 직렬로 연결)>

■ 직렬 회로의 전력분배

- 직렬회로에서 전원에서 제공하는 전력은 각 저항에서 소모하는 전력의 합과 같다.

$$P_E = P_{R_1} + P_{R_2} + P_{R_3}$$

$$P_E = I_s V_1 + I_s V_2 + I_s V_3 = I_s (V_1 + V_2 + V_3) = I_s E$$

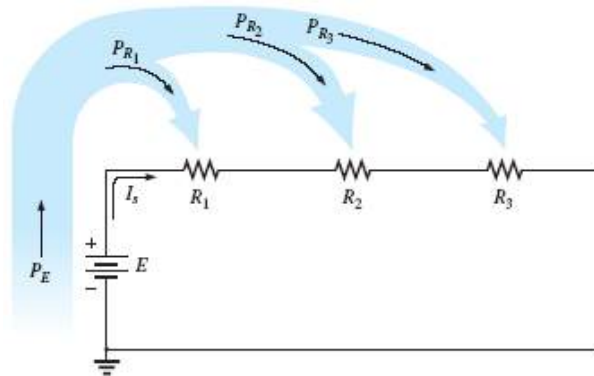

FIG. 5.21
Power distribution in a series circuit.

EXAMPLE 5.7 For the series circuit in Fig. 5.22 (all standard values):

- Determine the total resistance R_T .
- Calculate the current I_s .
- Determine the voltage across each resistor.
- Find the power supplied by the battery.
- Determine the power dissipated by each resistor.
- Comment on whether the total power supplied equals the total power dissipated.

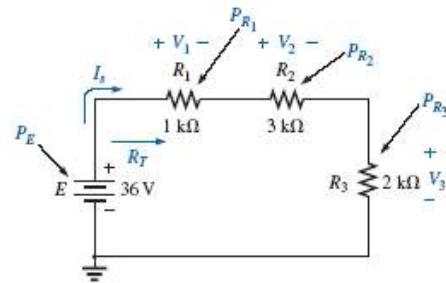

FIG. 5.22
Series circuit to be investigated in Example 5.7.

Solutions:

- $$R_T = R_1 + R_2 + R_3$$

$$= 1 \text{ k}\Omega + 3 \text{ k}\Omega + 2 \text{ k}\Omega$$

$$R_T = 6 \text{ k}\Omega$$
- $$I_s = \frac{E}{R_T} = \frac{36 \text{ V}}{6 \text{ k}\Omega} = 6 \text{ mA}$$
- $$V_1 = I_1 R_1 = I_s R_1 = (6 \text{ mA})(1 \text{ k}\Omega) = 6 \text{ V}$$

$$V_2 = I_2 R_2 = I_s R_2 = (6 \text{ mA})(3 \text{ k}\Omega) = 18 \text{ V}$$

$$V_3 = I_3 R_3 = I_s R_3 = (6 \text{ mA})(2 \text{ k}\Omega) = 12 \text{ V}$$
- $$P_E = EI_s = (36 \text{ V})(6 \text{ mA}) = 216 \text{ mW}$$
- $$P_1 = V_1 I_1 = (6 \text{ V})(6 \text{ mA}) = 36 \text{ mW}$$

$$P_2 = I_2^2 R_2 = (6 \text{ mA})^2 (3 \text{ k}\Omega) = 108 \text{ mW}$$

$$P_3 = \frac{V_3^2}{R_3} = \frac{(12 \text{ V})^2}{2 \text{ k}\Omega} = 72 \text{ mW}$$
- $$P_E = P_{R_1} + P_{R_2} + P_{R_3}$$

$$216 \text{ mW} = 36 \text{ mW} + 108 \text{ mW} + 72 \text{ mW} = 216 \text{ mW} \quad (\text{checks})$$

■ 직렬 전압원 (voltage sources in series)

N 개 전압원이 직렬로 연결되었을 때 전체 전압원의 전압은 각 전압원 전압의 합과 같다.

$$E_T = E_1 + E_2 + E_3 + \dots + E_N$$

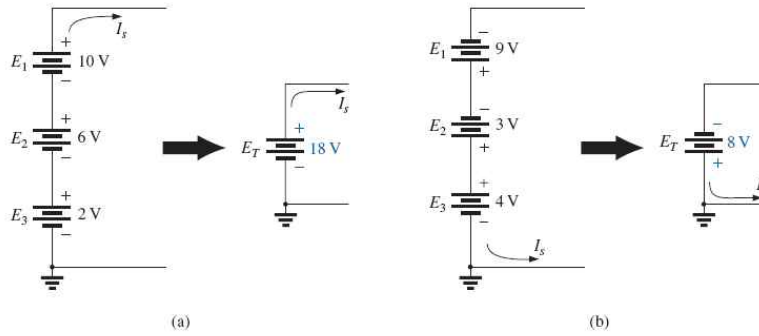

FIG. 5.23

Reducing series dc voltage sources to a single source.

■ 키르히호프 전압법칙 (Kirchhoff's voltage law: KVL)

순환경로(closed path)에 따른 전위차들의 합은 영이다.

$$\sum_{\text{C}} V = 0 \quad (\text{Kirchhoff's voltage law in symbolic form})$$

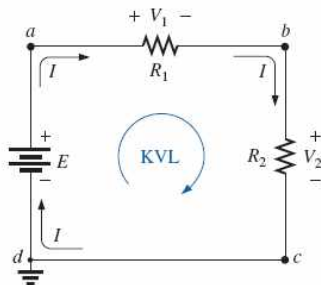

FIG. 5.26

Applying Kirchhoff's voltage law to a series dc circuit.

$$\begin{aligned} -E + V_1 + V_2 &= 0 \\ \Rightarrow (E = V_1 + V_2) \end{aligned}$$

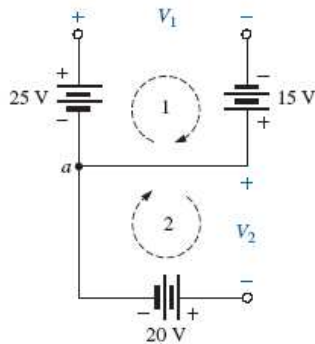

FIG. 5.29

Combination of voltage sources to be examined in Example 5.10.

$$\begin{aligned} +25 \text{ V} - V_1 + 15 \text{ V} &= 0 \\ V_1 &= 40 \text{ V} \\ -V_2 - 20 \text{ V} &= 0 \\ V_2 &= -20 \text{ V} \end{aligned}$$

■ 직렬회로에서의 전압분배 (voltage division in serial circuits)

직렬회로에서 저항 각 단의 전압은 전압 크기에 의해 분배된다.

$$V_{R_1} = E \cdot \frac{R_1}{R_1 + R_2 + R_3}$$

$$V_{R_2} = E \cdot \frac{R_2}{R_1 + R_2 + R_3}$$

$$V_{R_3} = E \cdot \frac{R_3}{R_1 + R_2 + R_3}$$

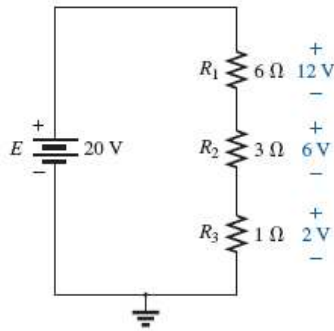

FIG. 5.33

Revealing how the voltage will divide across series resistive elements.

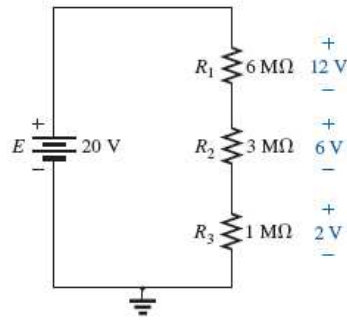

FIG. 5.34

The ratio of the resistive values determines the voltage division of a series dc circuit.

<저항 크기는 다르지만 비율이 같으면 전압분배는 동일함>

■ 전압분배법칙 (voltage divider rule: VDR)

• 직렬회로에서 저항 R_x 양단의 전압 V_x :

$$V_x = R_x \frac{E}{R_T} \quad (\text{voltage divider rule})$$

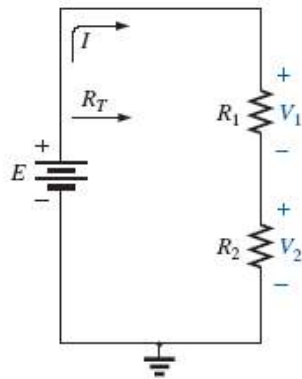
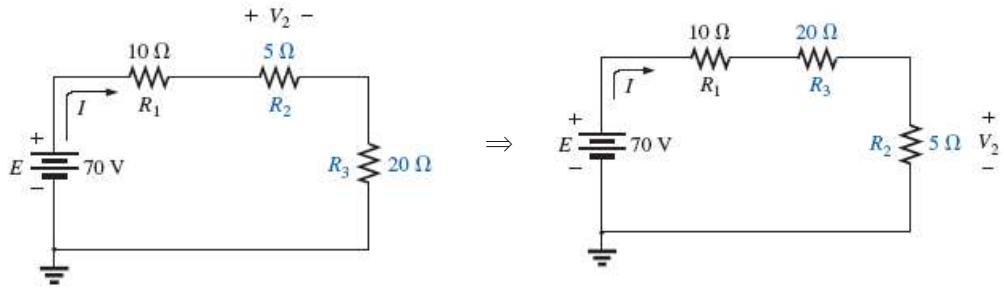

FIG. 5.36

Developing the voltage divider rule.

■ 직렬소자들의 이동



<저항의 위치 이동>

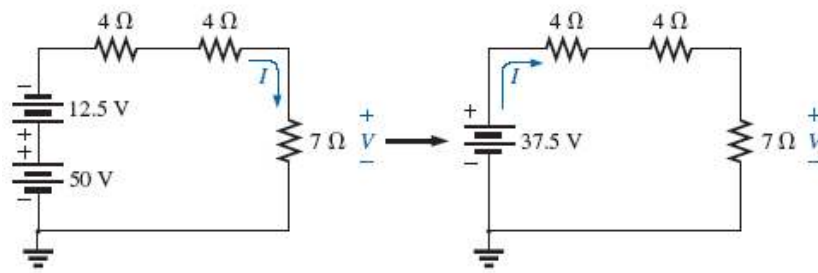

<전압원의 위치 이동>

■ 표기 (notation)

■ 전압원과 접지(ground) 표기

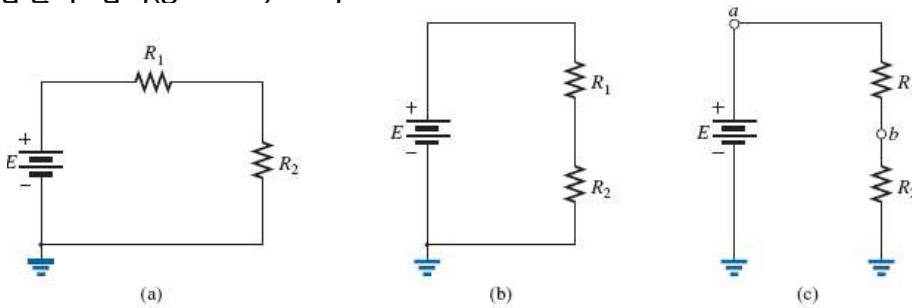

<동일한 직렬회로의 3종류 표기>

■ 전압원 표기

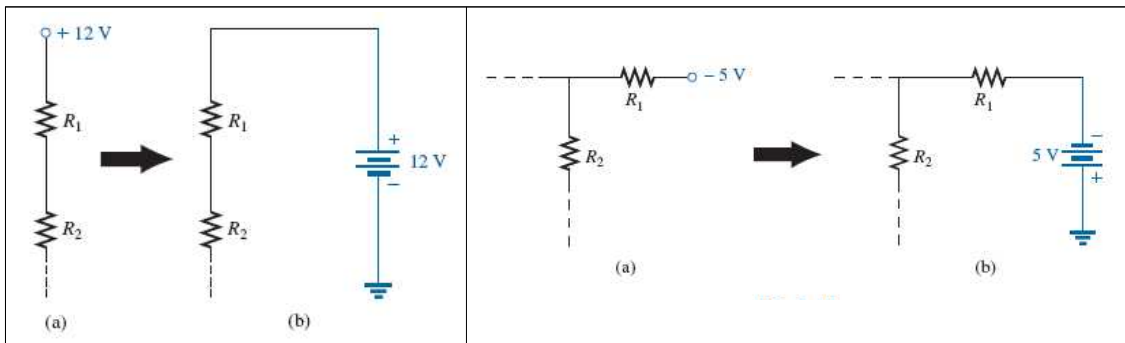

■ 두 양단 전압 표기

$$V_{ab} = V_a - V_b$$

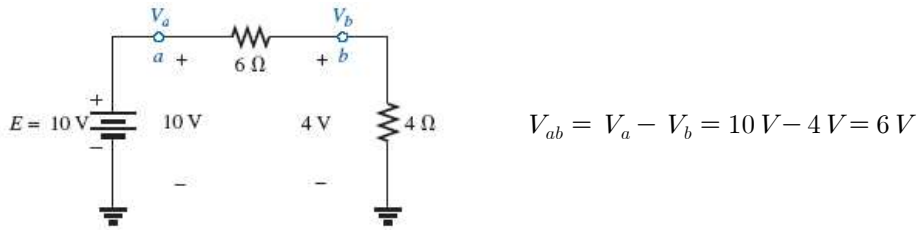

■ 전압원의 내부저항(internal resistance)

- 전압원은 내부저항을 가질 수 있음
- 이상적인 전압원은 내부저항이 0임



□ 전압원의 부하효과(loading effect)

- 전압원이 내부저항 R_{in} 을 가질 때, 연결된 부하저항 R_L 의 크기에 따라 부하전압 V_L 이 달라지는 현상

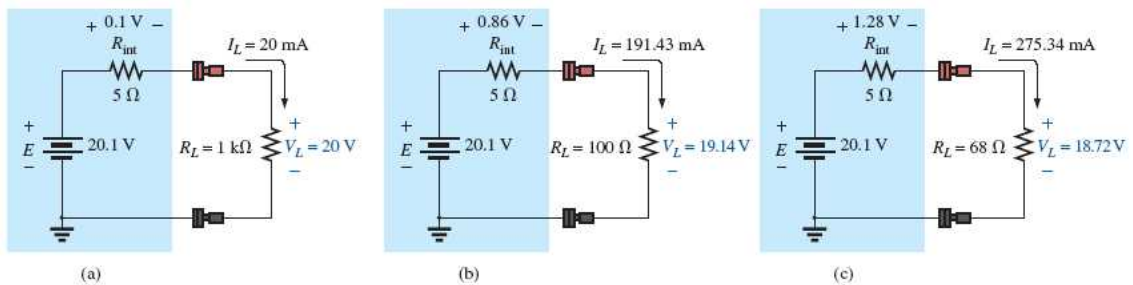

<내부저항 R_{in} 과 부하저항 R_L 의 차이에 따른 출력전압의 영향>

$R_{in} \ll R_L$ 일수록 부하효과가 적음

■ 계측기의 내부저항

- 계측기는 내부저항을 가질 수 있음
- 이상적인 전류계(ammeter)의 내부저항이 0임
- 이상적인 전압계(voltmeter)의 내부저항은 ∞ 임

□ 전류계의 부하효과(loading effect)

- 전류계가 내부저항 R_m 을 가질 때, 연결된 저항의 크기에 따라 전류값이 달라지는 현상
- 전류계의 내부저항이 작을수록 전류오차가 적음

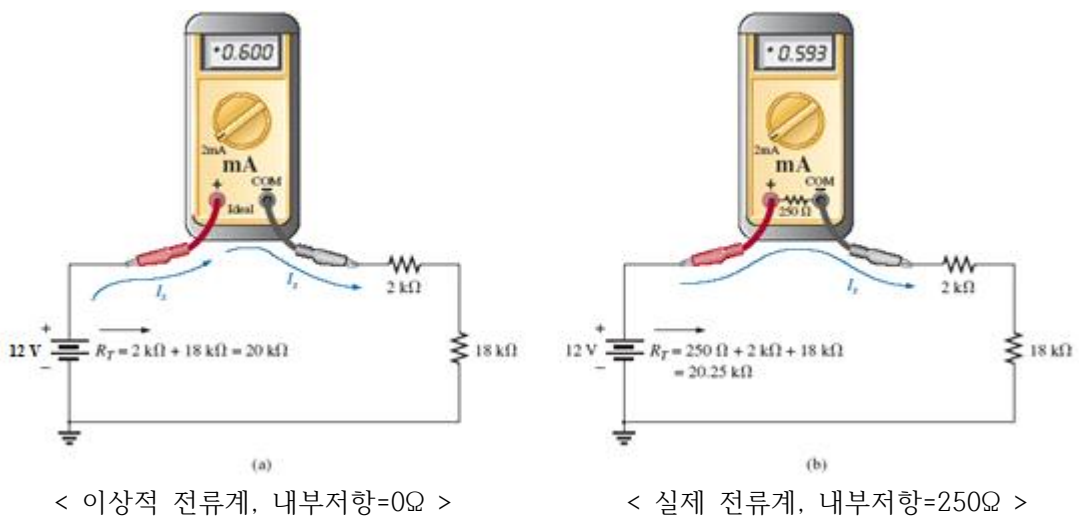

■ Protoboards (Breadboards)

- 회로를 납땜없이 소자를 작은 홀에 삽입하여 실험할 수 있는 실험판

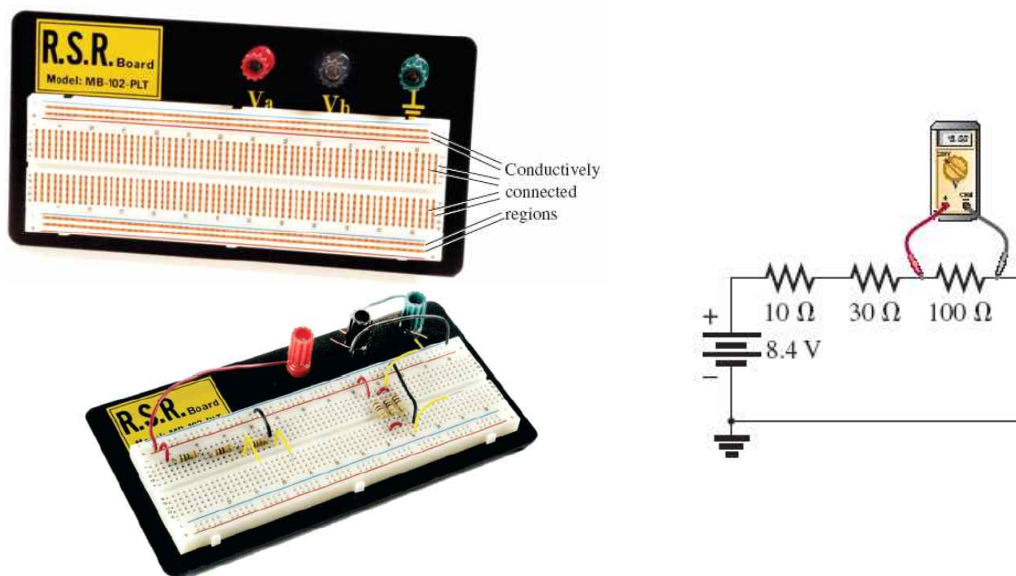

제 6장. 병렬 dc회로 (parallel dc circuits)

- 병렬회로: 2개 이상의 소자, 가지(branch) 또는 회로가 2개점에서 만나는 회로

예) 병렬회로의 예

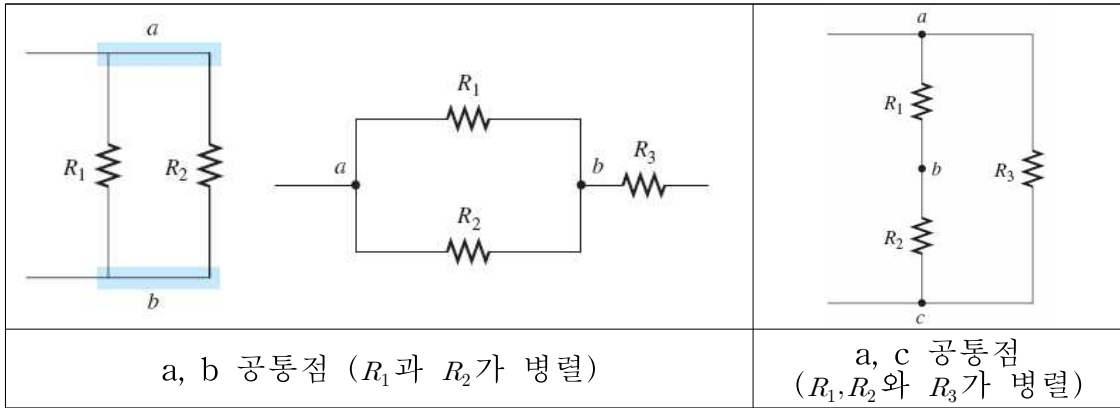

▪ 전체 병렬저항

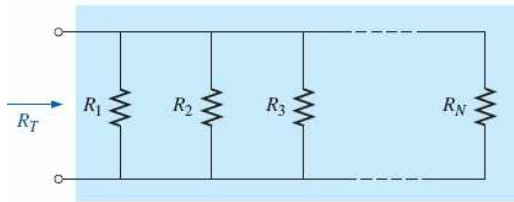

$$\frac{1}{R_T} = \frac{1}{R_1} + \frac{1}{R_2} + \frac{1}{R_3} + \dots + \frac{1}{R_N}$$

또는 $G = 1/R$ 일 때

$$G_T = G_1 + G_2 + G_3 + \dots + G_N \quad [\text{siemens, S}]$$

$$R_T = \frac{1}{\frac{1}{R_1} + \frac{1}{R_2} + \frac{1}{R_3} + \dots + \frac{1}{R_N}} \quad [\Omega]$$

예)

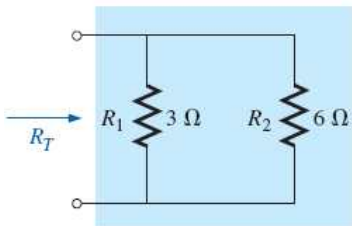

$$R_T = \frac{1}{\frac{1}{3\Omega} + \frac{1}{6\Omega}} = 2\Omega$$

예)

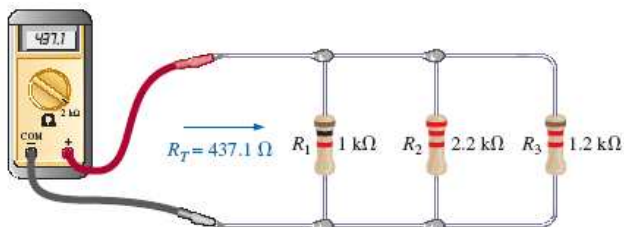

$$R_T = \frac{1}{\frac{1}{1k\Omega} + \frac{1}{2.2k\Omega} + \frac{1}{1.2k\Omega}} = 437.1\Omega$$

- 동일한 저항 N개가 병렬일 때의 전체저항

$$R_T = \frac{1}{\frac{1}{R} + \frac{1}{R} + \frac{1}{R} + \dots + \frac{1}{R_N}} = \frac{1}{N\left(\frac{1}{R}\right)}$$

$$R_T = \frac{R}{N}$$

예)

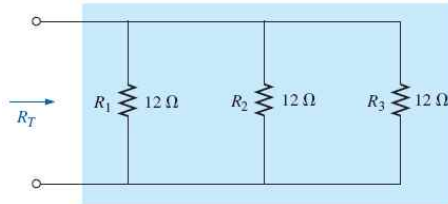

- 동일 저항(12Ω) 3개 병렬

$$R_T = \frac{12\Omega}{3} = 4\Omega$$

- 2개 병렬저항

$$R_T = \frac{1}{\frac{1}{R_1} + \frac{1}{R_2}} = \frac{1}{\frac{R_1 + R_2}{R_1 R_2}} \quad [\Omega]$$

$$R_T = R_1 \parallel R_2 = \frac{R_1 R_2}{R_1 + R_2}$$

예)

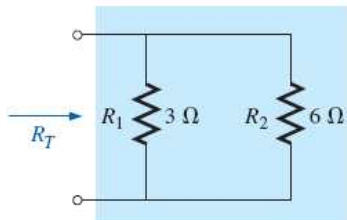

$$R_T = 3\Omega \parallel 6\Omega = \frac{(3\Omega)(6\Omega)}{3\Omega + 6\Omega} = \frac{18}{9}\Omega = 2\Omega$$

▪ 병렬회로 (parallel circuits)

병렬회로에서 병렬소자 양단의 전압은 동일하다.

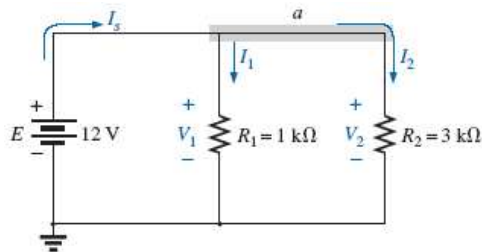

$$E = V_1 = V_2 = 12V$$

$$R_T = R_1 \parallel R_2 = 0.75k\Omega$$

$$I_s = \frac{E}{R_T} = \frac{12V}{0.75k\Omega} = 16mA$$

$$I_1 = \frac{V_1}{R_1} = \frac{E}{R_1} = \frac{12V}{1k\Omega} = 12mA$$

$$I_2 = \frac{V_2}{R_2} = \frac{E}{R_2} = \frac{12V}{3k\Omega} = 4mA$$

$$I_s = I_1 + I_2$$

pf) $\frac{1}{R_T} = \frac{1}{R_1} + \frac{1}{R_2}$ 이므로 양변에 인가전압 E 를 곱하면

$$\frac{E}{R_T} = \frac{E}{R_1} + \frac{E}{R_2}$$

이 되고, $I_s = E/R_T$, $I_1 = E/R_1$ 및 $I_2 = E/R_2$ 이므로

$$I_s = I_1 + I_2$$

이다.

■ 병렬회로의 전력분배

- 전원에서 제공하는 전력은 각 저항에서 소모하는 전력의 합과 같다.

$$P_E = P_{R_1} + P_{R_2} + P_{R_3}$$

$$P_E = I_1 V_1 + I_2 V_2 + I_3 V_3 = I_1 E + I_2 E + I_3 E = (I_1 + I_2 + I_3) E = I_s E$$

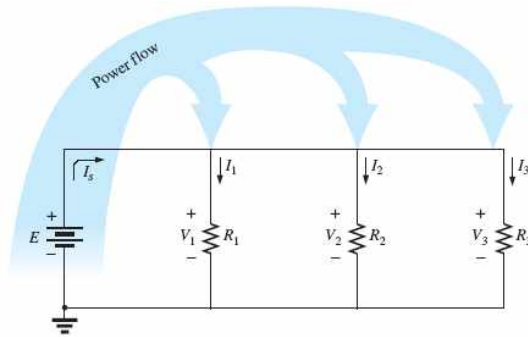

■ 키르히호프 전류법칙 (Kirchhoff's current law: KCL)

회로의 한 점 또는 영역으로 들어가는 전류와 나가는 전류의 합은 영이다.

$$\sum I_i = \sum I_o$$

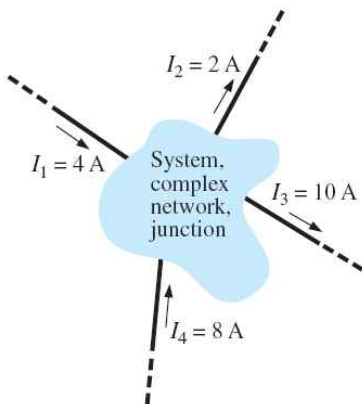

- 유입되는 전류의 합 :

$$\sum I_i = I_1 + I_4 = 4A + 8A = 12A$$

- 유출되는 전류의 합 :

$$\sum I_o = I_2 + I_3 = 2A + 10A = 12A$$

- 유출되는 전류의 합 : $\sum I_i = \sum I_o = 12A$

■ 전류분배법칙 (current divider rule: CDR)

- 병렬회로에서 저항 R_x 에 흐르는 전류 I_x :

$$I_x = \frac{R_T}{R_x} I_T \quad (\text{current divider rule})$$

pf) 전체전류는 $I_T = \frac{V}{R_T}$ 이고, 병렬저항 양단의 전압은 모두 V 이므로

$$V = I_1 R_1 = I_2 R_2 = I_3 R_3 = \dots = I_x R_x$$

이다. 전체전류는

$$I_T = \frac{V}{R_T} = \frac{I_x R_x}{R_T}$$

이므로

$$I_x = \frac{R_T}{R_x} I_T$$

이다.

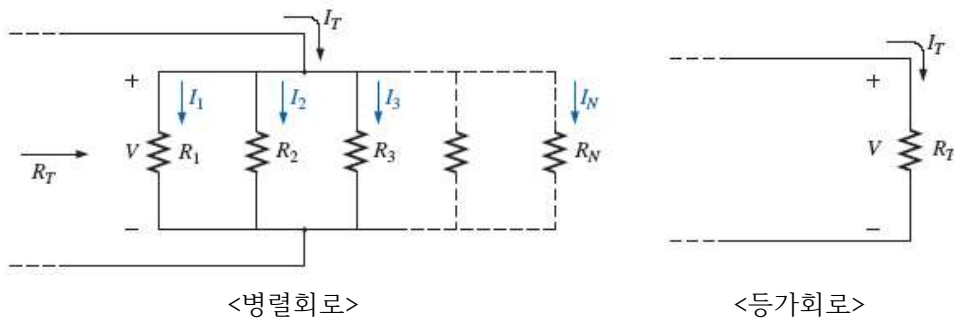

예)

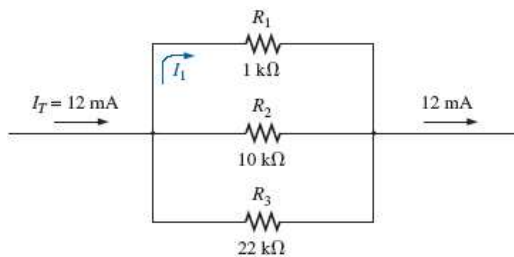

$$R_T = 1k\Omega \parallel 10k\Omega \parallel 22k\Omega = 873.01\Omega$$

$$I_1 = \frac{R_T}{R_1} I_T = \frac{873.01\Omega}{1k\Omega} 12mA = 10.48mA$$

■ 2개 병렬저항의 전류분배

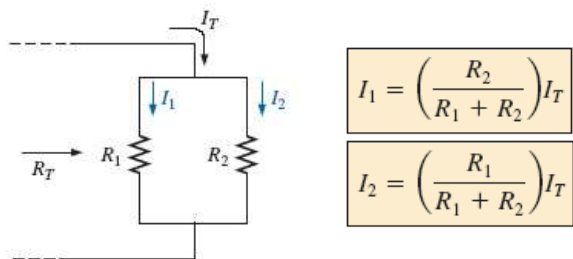

예)

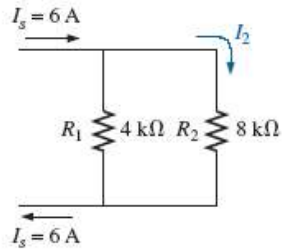

$$I_2 = \left(\frac{R_1}{R_1 + R_2} \right) I_s$$

$$= \left(\frac{4k\Omega}{4k\Omega + 8k\Omega} \right) 6A = (0.333)(6A) = 2A$$

$$I_1 = I_s - I_2 = 6A - 2A = 4A$$

$I_1 = I_2 = \frac{I_T}{2}$	$I_1 = 2I_2$	$I_1 = \left(\frac{6}{2} \right) I_2 = 3I_2$	$I_1 = 6I_3$ $I_1 = 3I_2$ $I_2 = \left(\frac{6}{3} \right) I_3 = 2I_3$
저항이 같을 때 전류는 서로 동일	저항이 1/2배일 때 전류는 2배	저항이 1/3배일 때 전류는 3배	두 저항 배율의 역으로 전류가 흐름

■ 병렬 전압원 (voltage sources in parallel)

동일한 전압원이 병렬로 연결될 때 1개의 전압원으로 대체할 수 있다.

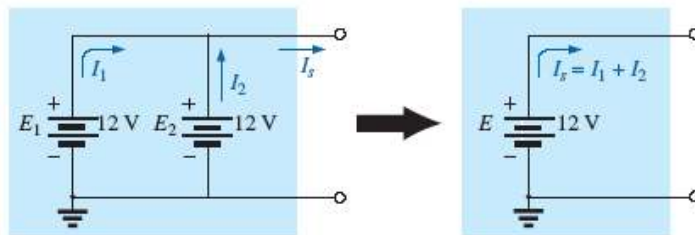

■ 개방(open)과 단락(short)

회로의 개방 (open)	회로의 단락 (short)
<p>System</p> <p>$I = 0A$</p> <p>Open circuit</p> <p>V</p>	<p>Short circuit</p> <p>System</p> <p>I</p> <p>$V = 0V$</p>

• 개방(open)회로의 예

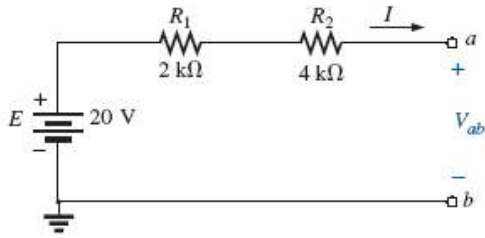

회로가 개방되어 전류가 흐르지 못함

$$I = 0 \text{ [A]}$$

$$V_{ab} = E - V_{R_1} - V_{R_2} \\ = 20 \text{ V} - I(2 \text{ k}\Omega + 4 \text{ k}\Omega) = 20 \text{ V} - 0 = 20 \text{ V}$$

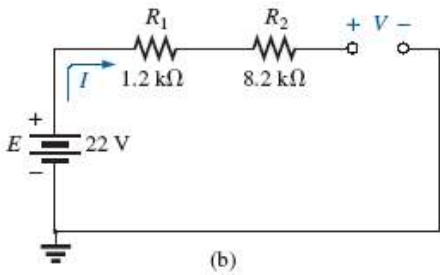

(b)

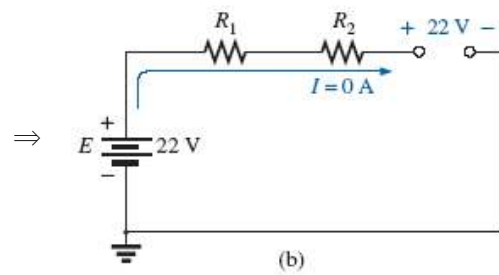

(b)

• 단락(short)회로의 예

(a) 단락 전

(b) 단락 후

(a) 단락 전에는 전류 $I = 10 \text{ V} / 2 \Omega = 5 \text{ A}$

(b) 저항(2Ω)양단에 선을 연결하면 단락(short)되어 R_T 는 0이 됨 ($R_T = 5 \Omega \parallel 0 \Omega = 0 \Omega$)
 전류는 $I = 10 \text{ V} / 0 \Omega = \infty \text{ A}$ 으로 과도하게 흘러 휴즈가 개방됨 ($I = 0 \text{ A}$)
 저항양단의 전압 (또는 단락회로 양단의 전압)은 $V_{short \ circuit} = 0 \text{ V}$ 이다.

단락회로로 전체전류 I_T 가 모두 흐르고, 단락회로 양단전압은 0V이다.

■ 전압계 부하효과 (voltmeter loading effects)

이상적인 전압계는 내부저항이 무한대여야 하며, 실제 전압계는 내부저항이 무한대가 아님
 으로 인해 측정오차를 유발하는 현상

- 1) $10k\Omega$ 양단의 전압을 측정하기 위해 DMM(digital multimeter)를 연결한 경우
 DMM의 내부저항이 $11M\Omega$ 이면, $10k\Omega$ 와 병렬로 연결되어 전체저항은

$$R_T = 11M\Omega \parallel 10k\Omega = 9.99k\Omega$$

로 큰 오차가 없음 (\because 내부저항이 상대적으로 큰 저항임, $11M\Omega \gg 10k\Omega$)

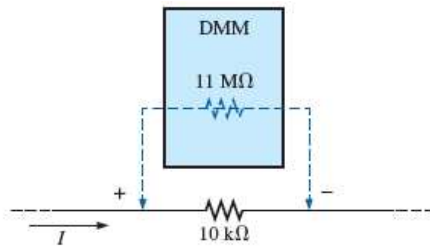

- 2) $10k\Omega$ 양단의 전압을 측정하기 위해 VOM(volt-ohm meter)를 연결한 경우
 VOM의 내부저항이 $50k\Omega$ 이면, $10k\Omega$ 와 병렬로 연결되어 전체저항은

$$R_T = 10k\Omega \parallel 50k\Omega = 8.33k\Omega$$

로 큰 오차를 가짐 (\because 내부저항이 상대적으로 큰 저항이 아님)

- 3) 개방회로의 $V_{ab} = 20V$ 을 측정하기 위해 전압계를 연결한 경우

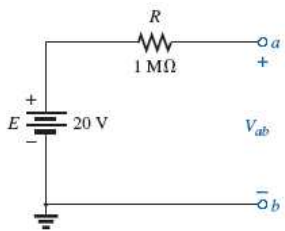

$$V_{ab} = 20V$$

<전압계 연결 전 개방회로>

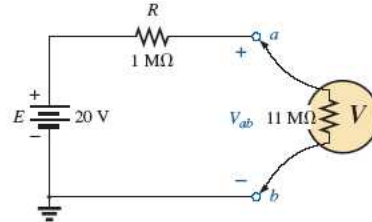

$$V_{ab} = 20V \frac{11M\Omega}{1M\Omega + 11M\Omega} = 18.33V$$

<전압계(내부저항이 $11M\Omega$) 연결 후>

■ 브레드보드(breadboard)에 병렬회로 구성 예

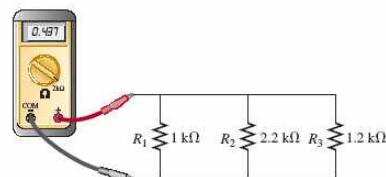
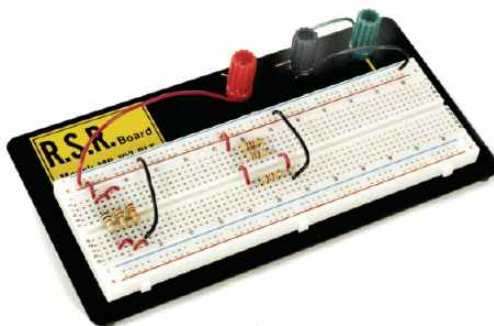

제 7장. 직렬-병렬회로 (series-parallel circuits)

- 직렬-병렬회로: 직렬과 병렬이 혼합된 회로

예) 병렬회로의 예

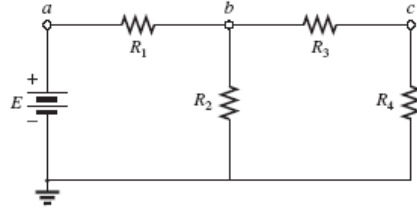

- 회로의 축소(reduce) 및 복원(return)

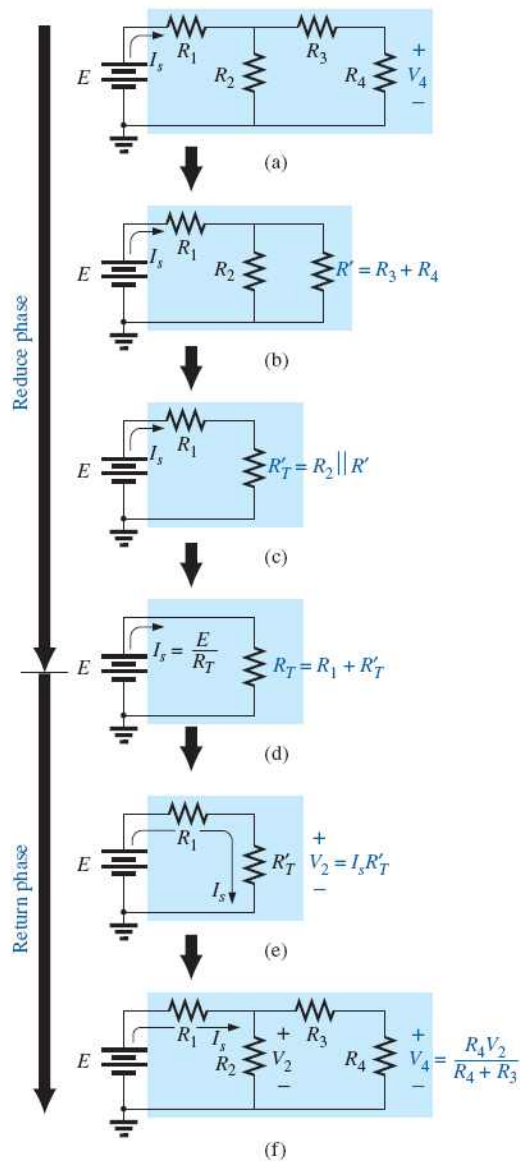

예제 1) 전류 I_3 를 구하라.

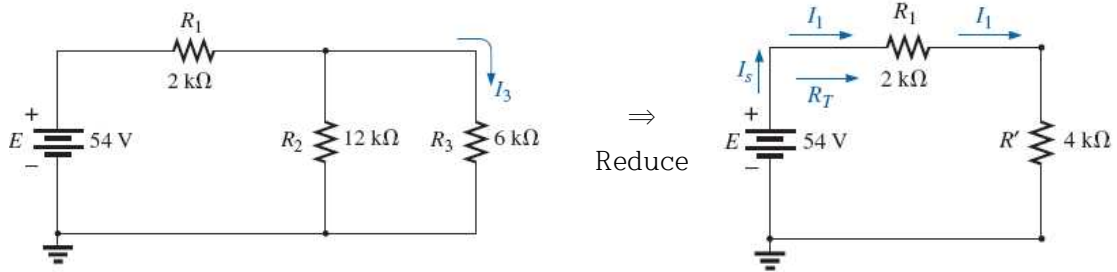

$$R' = R_2 \parallel R_3 = 12k\Omega \parallel 6k\Omega = 4k\Omega$$

$$R_T = 2k\Omega + 4k\Omega = 6k\Omega$$

$$I_s = I_1 = \frac{E}{R_T} = \frac{54V}{6k\Omega} = 9mA$$

전류분배법칙(CDR)에 의해 $I_3 = \left(\frac{R_2}{R_2 + R_3}\right) I_1 = \left(\frac{12k\Omega}{12k\Omega + 6k\Omega}\right) 9mA = 6mA$

■ 블록도(block diagram) 접근 방법

- 회로망(network)을 블록단위로 분해하여 회로를 해석하는 방법

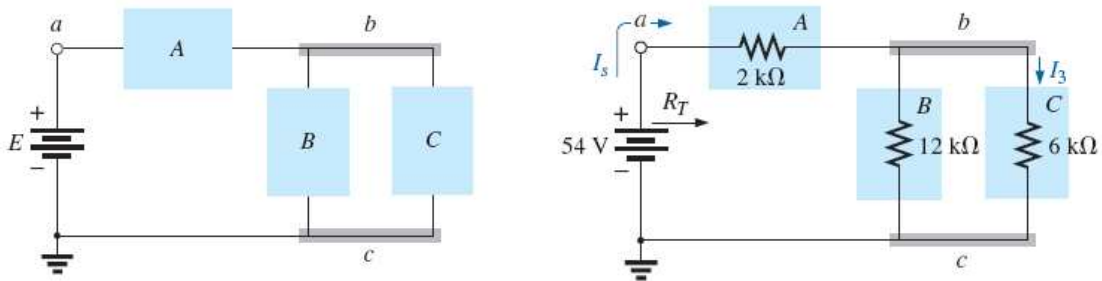

예제 3) 회로망의 모든 전류 및 전압을 구하라.

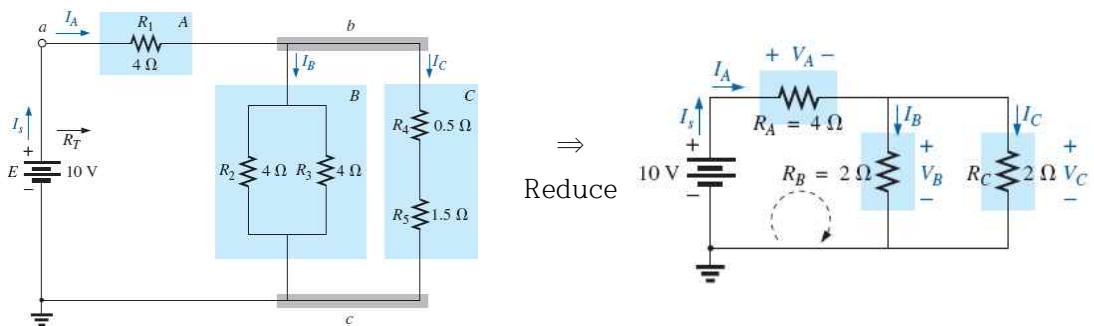

$$I_s = I_A = \frac{E}{R_T} = \frac{10V}{5\Omega} = 2A$$

$$V_A = I_A R_A = 2A \cdot 4\Omega = 8V$$

$$V_B = V_C = E - V_A = 10V - 8V = 2V$$

$$I_B = I_C = I_s / 2 = 2A$$

예제 7) 전압 V_1 , V_2 및 V_{ab} 을 구하라.

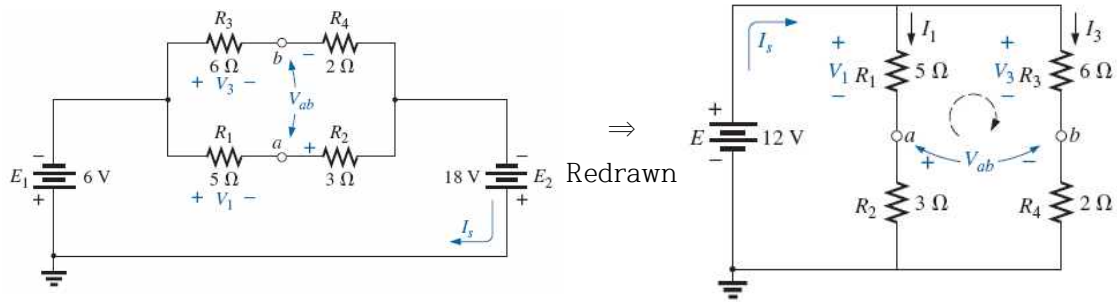

$$V_1 = \frac{R_1 E}{R_1 + R_2} = \frac{(5\Omega)(12V)}{5\Omega + 3\Omega} = \frac{60V}{8} = 7.5V$$

$$V_3 = \frac{R_3 E}{R_3 + R_4} = \frac{(6\Omega)(12V)}{6\Omega + 2\Omega} = \frac{72V}{8} = 9V$$

$$\text{KVL에 의해 } V_{ab} = V_3 - V_1 = 9V - 7.5V = 1.5V$$

예제 8) 전압 V_1 , V_2 및 전류 I 를 구하라.

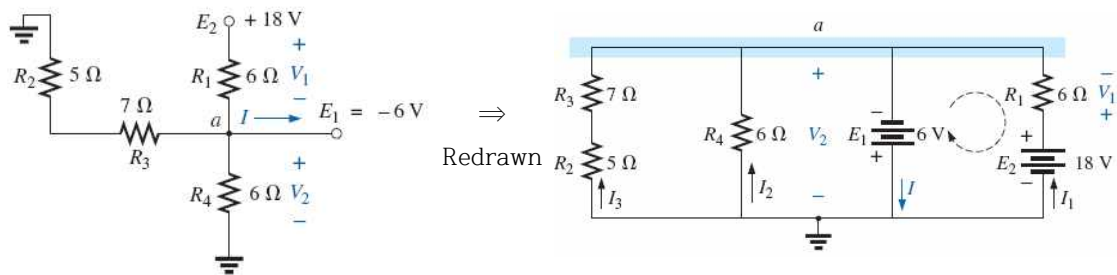

$$V_2 = -E_1 = -6V$$

$$\text{KVL에 의해 } V_1 = E_2 + E_1 = 18V + 6V = 24V$$

$$\text{a점에서 KCL을 사용하면, } I = I_1 + I_2 + I_3$$

$$\begin{aligned} &= \frac{V_1}{R_1} + \frac{E_1}{R_4} + \frac{E_1}{R_2 + R_3} \\ &= \frac{24V}{6\Omega} + \frac{6V}{6\Omega} + \frac{6V}{12\Omega} \\ &= 4A + 1A + 0.5A = 5.5A \end{aligned}$$

예제 8) 전압 V_a , V_b , V_3 및 전류 I_2 를 구하라.

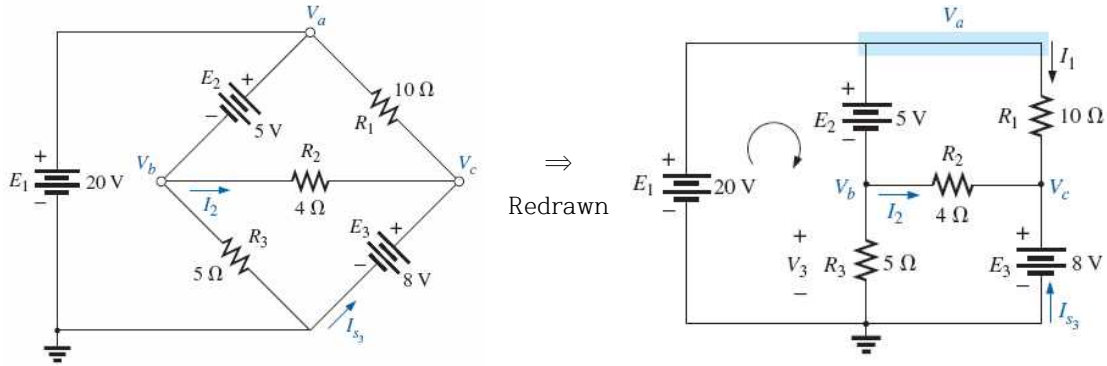

$$V_a = E_1 = 20 \text{ V}$$

$$V_c = E_3 = 8 \text{ V}$$

$$V_b = E_1 - E_2 = 20 \text{ V} - 5 \text{ V} = 15 \text{ V} \quad (\text{KVL 사용})$$

$$I_2 = \frac{V_b - V_c}{R_2} = \frac{15 \text{ V} - 8 \text{ V}}{4 \Omega} = 1.75 \text{ A}$$

▪ 사다리망(ladder networks)

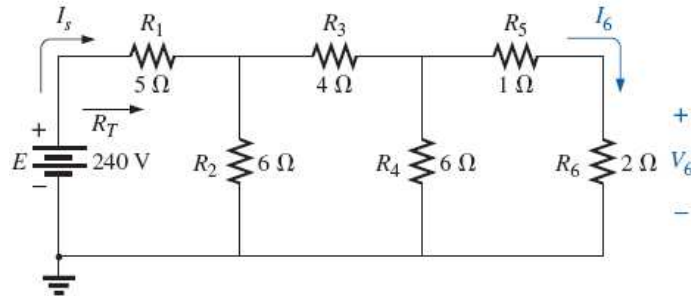

▪ 해석 방법 1)

회로를 축소(reduce)시켜서 전체 저항 R_T 와 전체 전류 I_s 를 구한 후 다시 재구성(return)하면서 해석하는 방법

① 회로를 축소(reduce)

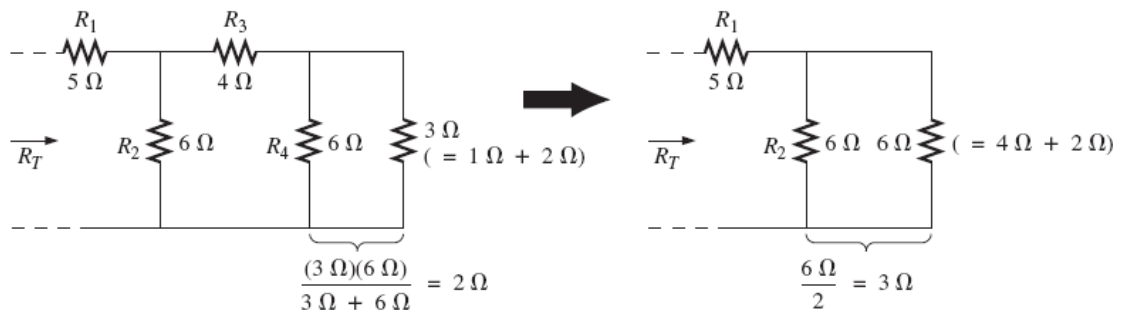

② 전체 저항 R_T 및 전체 전류 I_s 를 구함

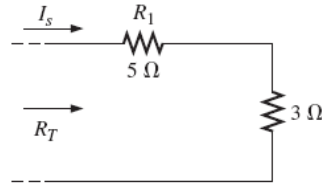

③ 회로를 재구성(return)하면서 각 단자의 전류 및 전압을 구함

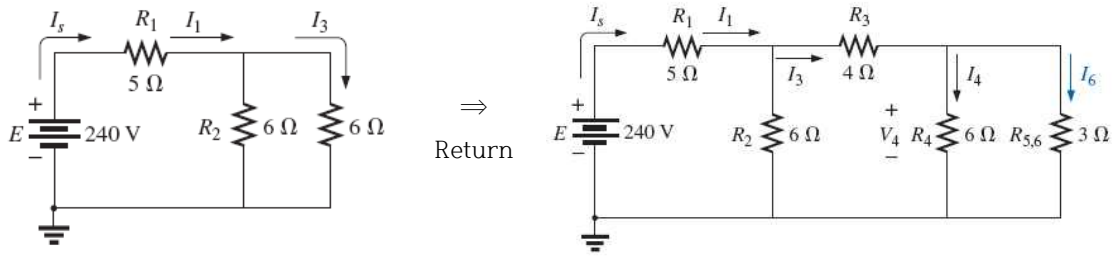

▪ 해석 방법 2)

① 각 소자의 전압 전류를 표기

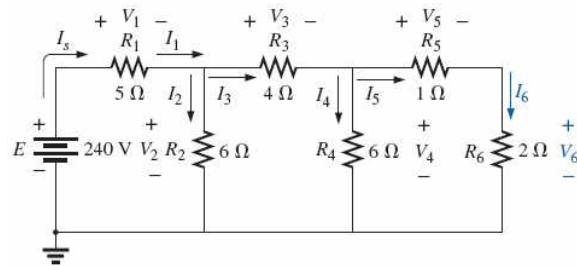

② 우측부터 전류 및 전압을 구함

$$I_6 = \frac{V_4}{R_5 + R_6} = \frac{V_4}{1\ \Omega + 2\ \Omega} = \frac{V_4}{3\ \Omega}$$

or

$$V_4 = (3\ \Omega)I_6$$

so that

$$I_4 = \frac{V_4}{R_4} = \frac{(3\ \Omega)I_6}{6\ \Omega} = 0.5I_6$$

and

$$I_3 = I_4 + I_6 = 0.5I_6 + I_6 = 1.5I_6$$

$$V_3 = I_3R_3 = (1.5I_6)(4\ \Omega) = (6\ \Omega)I_6$$

Also,

$$V_2 = V_3 + V_4 = (6\ \Omega)I_6 + (3\ \Omega)I_6 = (9\ \Omega)I_6$$

so that

$$I_2 = \frac{V_2}{R_2} = \frac{(9\ \Omega)I_6}{6\ \Omega} = 1.5I_6$$

and

$$I_s = I_2 + I_3 = 1.5I_6 + 1.5I_6 = 3I_6$$

with

$$V_1 = I_1R_1 = I_sR_1 = (5\ \Omega)I_s$$

so that

$$E = V_1 + V_2 = (5\ \Omega)I_s + (9\ \Omega)I_6$$

$$= (5\ \Omega)(3I_6) + (9\ \Omega)I_6 = (24\ \Omega)I_6$$

and

$$I_6 = \frac{E}{24\ \Omega} = \frac{240\ \text{V}}{24\ \Omega} = 10\ \text{A}$$

with

$$V_6 = I_6R_6 = (10\ \text{A})(2\ \Omega) = 20\ \text{V}$$

1) 각 소자의 전류 및 전압을 I_6 로 표현

2) I_6 를 구함

3) I_6 를 사용하여 모든 소자의 전류 및 전압을 구함